

【No. 1】 次の文の内容と合致するものとして最も妥当なのはどれか。

著作権の関係で、掲載できません。

1. デジタル社会が影の面に陥らないためには、デジタル社会の長所を踏まえ、物事を楽観的にとらえる必要がある。
2. デジタル社会が進展したことに伴い、サービスの自動化などにより、失業者が増大するなど新たな問題が生じている。
3. デジタル社会のとらえ方には二つの見方があり、これらは相反する考え方であるため、両立させることは難しい。
4. デジタル社会においては、時間や場所にかかわらず情報などを共有できる一方、システムの障害などによる弊害も起こり得る。
5. デジタル社会のとらえ方には様々な学説があり、これらを具体的に実証するには、複数の方法で確かめる必要がある。

【No. 2】 次の文の内容と合致するものとして最も妥当なのはどれか。

著作権の関係で、掲載できません。

1. 現象学的に見て、対象が現実にもつ価値というものを想定したり探求したりすることが無意味とならないのは、価値についての唯一の確定した真理が存在するためである。
2. 価値の領域においては、複数の互いに対立する判断が主張可能であるが、適切な情緒的反応を参照し、「本当の価値」を特定することができる。
3. 私たちが、自前の情動と価値のシステムをまるごと捨てたり、他のものと取り替えたりできないのは、そのシステムが歴史の中で生成された、時代を超えて普遍的なものだからである。
4. 外部から影響を受けない自前の情動と価値のシステムの内部でしか価値について語ることができず、その価値は意図的な変革への努力により全体を取り替えることが可能である。
5. 対象の価値と私たちの評価的態度は独立しているため、「本当の価値」と呼ぶものは、価値についての唯一の確定した真理として得られる。

【No. 3】 次の文の内容と合致するものとして最も妥当なのはどれか。

著作権の関係で、掲載できません。

1. 都市では、昼間人口が夜間人口より多くなると、中心街が空洞化して治安が悪くなる。
2. 日本の中心街は物価が高いため、留学生は学費を稼ぐために祇園祭に参加している。
3. CBD が形成されドーナツ化現象が進むと、都心では地域コミュニティの存続の危機が生じる。
4. 都市化が進んだ地域では、デパートやホテルなどが無秩序に存在するようになる。
5. 市街化調整区域の設定は、スプロール現象やドーナツ化現象の防止に効果がある。

【No. 4】 次の  の文の後に、A～Eを並べ替えて続けると意味の通った文章になるが、その順序として最も妥当なのはどれか。

著作権の関係で、掲載できません。

1. A→C→B→E→D
2. A→D→C→E→B
3. C→B→A→E→D
4. C→D→B→E→A
5. E→D→B→C→A

【No. 5】 次の文の内容と合致するものとして最も妥当なのはどれか。

むかし、左兵衛<sup>さひやうゑ</sup>の督<sup>かみ</sup>なりける在原<sup>うへ</sup>の行平<sup>さちゆうべん</sup>といふありけり。その人の家によき酒ありと聞きて、上<sup>うへ</sup>にありける左中<sup>さちゆうべん</sup>弁藤原<sup>べんとうげん</sup>の良近<sup>りやうきん</sup>といふをなむ、まらうどぎねにて、その日はあるじまうけ<sup>\*1</sup>したりける。なさけある人にて、かめに花をさせり。その花のなかに、あやしき藤の花ありけり。花のしなひ、三尺六寸ばかりなむありける。それを題にてよむ。よみはてがたに、あるじ<sup>\*2</sup>のはらかなる、あるじ<sup>\*3</sup>したまふと聞きて来<sup>き</sup>たりければ、とらへてよませける。もとより歌のことはしらざりければ、すまひけれど、しひてよませければかくなむ、

咲く花の下にかくる人を多<sup>おほ</sup>みありしにまさる藤のかけかも

「などかくしもよむ」といひければ、「おほきおとど<sup>\*4</sup>の栄花<sup>えいぐわ</sup>のさかりにみまそがりて、藤氏<sup>とうし</sup>の、ことに栄<sup>さか</sup>ゆるを思ひてよめる」となむいひける。みな人、そしらずなりにけり。

(注) \*1 あるじまうけ：主人役として人をもてなすこと

\*2 あるじ：ここでは「主人」の意味

\*3 あるじ：ここでは「主人役として人をもてなすこと」の意味

\*4 おほきおとど：太政大臣

1. 藤原良近は、在原行平の家によい酒があると聞き、宴を開いた。
2. 藤の花を題材に、これから歌を詠もうとしたところ、藤原良近の兄弟がやって来た。
3. 藤原良近は、藤の花が好きではない在原行平に無理に歌を詠ませた。
4. 歌は、藤の花が大きいことを、そのかげの下に多くの人が入るほどであると表現している。
5. 在原行平は、藤原氏がより栄えるために良近に太政大臣になってほしいと言った。

【No. 6】 次の文の内容と合致するものとして最も妥当なのはどれか。

著作権の関係で、掲載できません。

1. 英国の消費者は、オンラインショッピングを気軽に利用しており、靴よりも服を多く購入している。
2. 英国の全人口の約4%の人が、合計1,000ポンド以上の服を毎年購入しているが、それらのうち多くを2、3回着ただけで捨ててしまう。
3. クレジットカードによる買い物を続けた結果、クレジットカード会社への支払いができなくなり、破産する人が増加している。
4. 慈善団体は質の良い服を寄付するよう人々に呼びかけているが、有名ブランドの質の良い服はほとんど寄付されない。
5. 大量の中古の服が捨てられたり海外に送られたりしており、経済面や環境面における更なる問題が引き起こされている。

【No. 7】 次の文の内容と合致するものとして最も妥当なのはどれか。

著作権の関係で、掲載できません。

1. 米国では、クロアシイタチと、絶滅の危機にある別の種の動物を交配させたクローンが誕生した。
2. 絶滅したハトや馬を復活させるクローン技術は、現在米国を中心に広く実用化されている。
3. プレーリードッグの生息域が著しく拡大したため、追いやられたクロアシイタチは絶滅した。
4. バイオテクノロジーとゲノムデータによって、クローン動物を量産できるようになった。
5. クロアシイタチの繁殖計画の成功は、病気などにより一時的なものとなる可能性がある。

【No. 8】 ある生徒 50 名のクラスでは、物理、化学、生物の 3 科目の選択授業が行われており、このクラスの全生徒は、これらの科目のうち、1 科目以上の科目を履修する必要がある。次のことが分かっているとき、化学と生物の 2 科目のみを履修する者の最大の人数として、最も妥当なのはどれか。

- このクラスの生徒 50 名の履修する科目数を調べたところ、1 科目のみを履修する者は 10 名、2 科目のみを履修する者は 40 名であった。
- このクラスの生徒 50 名の履修する科目を調べたところ、物理を履修する者は 41 名、化学を履修する者は 34 名、生物を履修する者は 15 名であった。

1. 3 名
2. 6 名
3. 9 名
4. 12 名
5. 15 名



【No. 9】 図のような8部屋から成る2階建てのアパートがあり、各部屋にA～Hの8人が1人ずつ住んでいる。右端の部屋にはCが住んでおり、その真下の部屋では鳥を飼っている。また、左から2番目の部屋にはEが住んでおり、その真上の部屋ではうさぎを飼っている。

	うさぎ		C	2階
	E		鳥	1階

次のことが分かっているとき、確実にいえることとして最も妥当なのはどれか。

ただし、1部屋で飼うことのできるペットは1種類とする。

- Gの真下の部屋に住んでいるAは、ペットを飼っていない。
- Bの両隣の部屋ではそれぞれ犬と猫を飼っている。
- DとHは隣り合う部屋に住んでおり、どちらか一方が魚を飼っている。
- 1階と2階それぞれに、同じ種類のペットを飼う者2人が1組ずつおり、同じ種類のペットを飼う者どうしは隣り合わない部屋に住んでいる。

1. Cはうさぎを飼っている。
2. Eは鳥を飼っている。
3. Gは犬を飼っている。
4. CとFは同じ種類のペットを飼っている。
5. EとHは同じ種類のペットを飼っている。

【No. 10】 図のように、A～Eの5冊の本を2列に積むことを考える。1列目では、本を積むときは一番上に積み、本を取り出すときは一番上から取る。2列目では、本を積むときは一番下に入れ、本を取り出すときは一番上から取る。

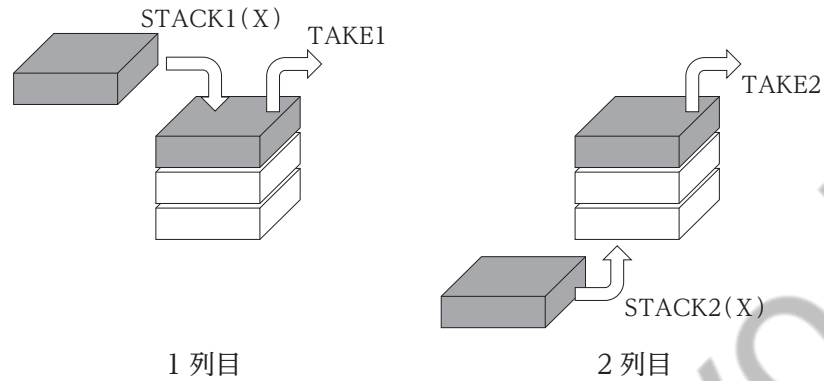

ここで、1列目と2列目の各操作を次のように表す。

- TAKE1：本1冊を1列目の一番上から取る
- TAKE2：本1冊を2列目の一番上から取る
- STACK1(X)：本Xを1列目の一番上に積む
- STACK2(X)：本Xを2列目の一番下に入れる
- STACK1(TAKE2)：TAKE2で本を取り出し、それを1列目の一番上に積む
- STACK2(TAKE1)：TAKE1で本を取り出し、それを2列目の一番下に入れる

次の操作を順に実行したとき、最後の TAKE1 で取り出される本として最も妥当なのはどれか。

STACK1(A) → STACK1(B) → STACK2(C) → STACK2(TAKE1)  
 → STACK2(D) → STACK1(E) → STACK1(TAKE2) → TAKE1

ただし、初めに1列目及び2列目に本は積まれていないものとする。

1. A
2. B
3. C
4. D
5. E

【No. 11】 図のように、 $xy$ 座標平面の原点 $O(0, 0)$ 上に矢印があり、初め  $x$  軸の正方向を向いている。この矢印に対し、次の「操作  $k$ 」( $k = 1, 2, 3, \dots$ )を行う。

「 $k$ が3の倍数のときは1、 $k$ が3の倍数でないときは2だけ矢印の向きに前進させ、いずれの場合においても、前進させた地点で反時計回りに $90^\circ$ 矢印を回転させる。」

例えば、操作1から操作3を順に続けて行ったとき、各回の操作後の矢印の位置を表す座標は、順に  
(2, 0), (2, 2), (1, 2)  
となる。

このとき、操作1から操作100を順番に行った後の矢印の位置を表す座標として、最も妥当なのはどれか。

1. (0, 0)
2. (0, 1)
3. (1, 0)
4. (1, 1)
5. (2, 0)

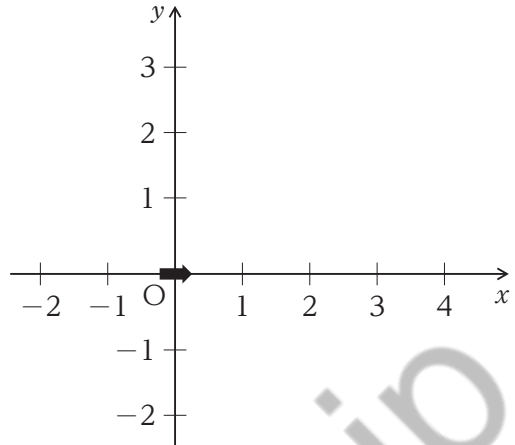

【No. 12】 図 I は、2 個の入力 X, Y に対して、1 個の出力 Z が得られる装置 N を模式的に示したものである。入力と出力はいずれも 0 又は 1 のいずれかを取り、その対応関係は表のとおりである。例えば、入力が  $(X, Y) = (0, 1)$  のとき、出力は  $Z = 1$  となる。

図 II のような 2 個の装置 N から成る回路を考え、入力 P, Q に対して出力 R, S が得られるものとする。このとき、次のア, イに当てはまるものの組合せとして最も妥当なのはどれか。

「回路の初めの状態は、入力が  $(P, Q) = (1, 1)$ 、出力は  $(R, S) = (1, \text{ア})$  であった。次に、入力を  $(P, Q) = (0, 1)$  としたところ、出力は  $(R, S) = (\text{イ}, \text{イ})$  となった。」

図 I 装置 N



表 装置 N の入力と出力の対応関係

入力		出力
X	Y	Z
0	0	1
0	1	1
1	0	1
1	1	0

図 II 回路

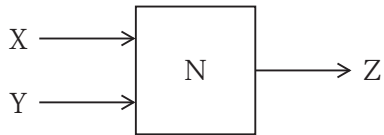
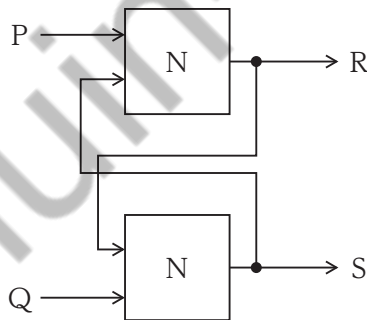

(注) 図中の●は、配線が接続されていることを示す。

- | ア    | イ      |
|------|--------|
| 1. 0 | (1, 0) |
| 2. 0 | (1, 1) |
| 3. 1 | (0, 0) |
| 4. 1 | (1, 0) |
| 5. 1 | (1, 1) |

【No. 13】 図のように、平面上にA～Eの5個の点があり、それぞれの点と点を全て直線で結ぶと、各点から4本の直線を結ぶこととなり、その直線の交点はア～オの5個となる。A～Eの5個の点と点を結ぶ際に、直線の代わりに曲線で結んでもよいとした場合、交点は最も少ないとき何個になるか。

ただし、曲線はA～Eのある平面と同一平面上にあるものとする。

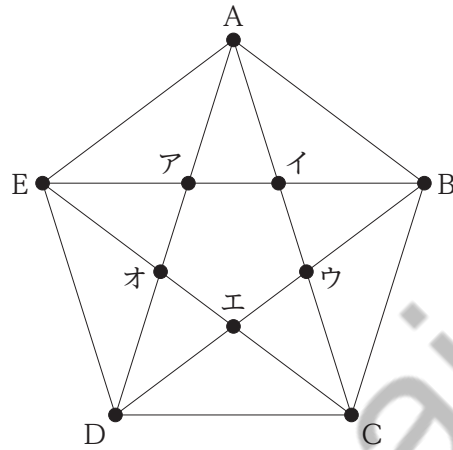

1. 0個
2. 1個
3. 2個
4. 3個
5. 4個

【No. 14】 図 I の台形を，ある直線を回転軸として回転すると，立体ができ，その立体を外側から見た側面図は図 II となった。その回転軸として最も妥当なのはどれか。

ただし，破線は回転軸を示す。

図 I



図 II



1.

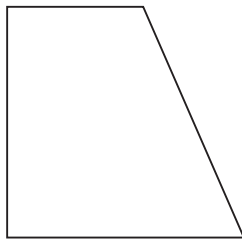
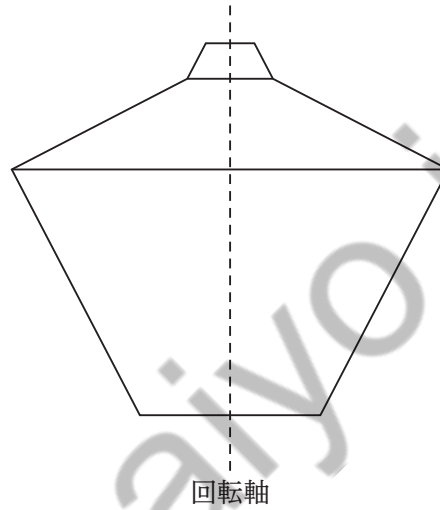
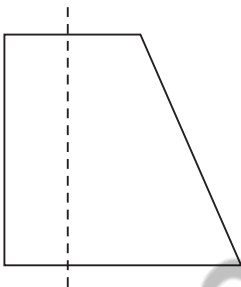

2.

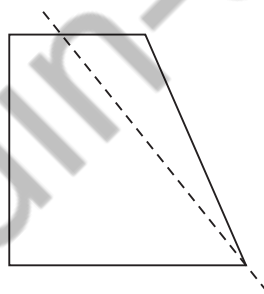

3.

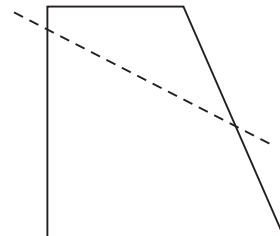

4.

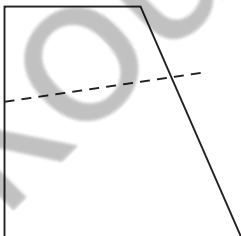

5.

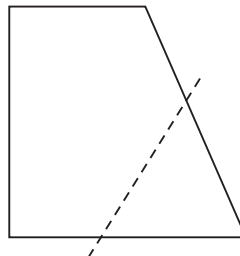

【No. 15】 AとBは、将棋を1回、囲碁を2回の合計3回対戦した。将棋ではAがBに勝つ確率は $\frac{1}{10}$ で、負ける確率が $\frac{9}{10}$ 、囲碁ではAがBに勝つ確率は $\frac{3}{4}$ で、負ける確率が $\frac{1}{4}$ である。このとき、AがBに対して2勝以上する確率はいくらか。

1.  $\frac{2}{5}$
2.  $\frac{4}{9}$
3.  $\frac{1}{2}$
4.  $\frac{3}{5}$
5.  $\frac{2}{3}$

【No. 16】 1円、5円、10円の硬貨が合わせて8枚ある。これを2人で4枚ずつ分けたところ、2人の金額の差は11円となった。最初にあった1円硬貨の枚数はいくらか。

1. 1枚
2. 2枚
3. 3枚
4. 4枚
5. 5枚

【No. 17】 ある瓶に濃度 40 % の砂糖水が 1,000 g 入っている。この瓶から砂糖水を 200 g 取り出し、代わりに水を 200 g 加えて一定の濃度になるまで攪拌<sup>かくはん</sup>する作業を行う。この作業を何回行うと瓶の中の砂糖水の濃度が初めて 20 % 未満となるか。

1. 3回
2. 4回
3. 5回
4. 6回
5. 7回

Koumujin-saiyo.jp



【No. 18】 ある枚数のシールがある。これを各自が同じ枚数になるように分けていき、同じ枚数に分けられないものについては誰にも分けずに余りとする。3人で分けると2枚余り、4人で分けると1枚余り、5人で分けると2枚余った。このとき、確実にいえることとして最も妥当なのはどれか。

1. シールの総枚数は偶数である。
2. 3人で分けたとき、各自が受け取った枚数は偶数である。
3. 5人で分けたとき、各自が受け取った枚数は偶数である。
4. 6人で分けたとき、各自が受け取った枚数は偶数である。
5. 10人で分けたとき、各自が受け取った枚数は偶数である。

【No. 19】 表は、我が国の木造住宅1戸当たりの部位別木材使用割合及びその使用量を示したものである。これから確実にいえることとして最も妥当なのはどれか。

なお、四捨五入の関係で、使用割合の和が100%にならない場合がある。

部位	使用割合(%)				使用量 (単位：m <sup>3</sup> )
	国産材		輸入材		
	集成材等	製材	集成材等	製材	
柱材	27	15	58	0	3.9
横架材	8	2	85	5	5.4
土台等	27	32	25	16	2.6
筋かい等	9	41	34	17	6.3
構造用合板	0	81	0	19	4.9

1. 国産材の製材の全使用量のうち、「構造用合板」が占める割合は8割を超えている。
2. 国産材と輸入材について、使用量の差の絶対値が最も大きい部位は「土台等」である。
3. 「柱材」は輸入先国が製材での輸出を禁止しているため、輸入は集成材等に限定されている。
4. 国産材と輸入材を合わせた集成材等の五つの部位の使用量の合計は、20 m<sup>3</sup>を超えている。
5. 「横架材」の輸入材の使用量の合計は、「筋かい等」の国産材の使用量の合計よりも多い。

【No. 20】 図 I は、ある地形を、複数の点の標高をデジタルデータとして、3次元で表示したものである。各点は東西方向及び南北方向に100 m 間隔で並んだ格子上の点であり、例えば、点Tの標高は15.0 mである。傾きとは、東西方向又は南北方向に隣接する点の標高差を、平面方向の距離で除した値の絶対値をいう。例えば、点Tと隣接する点はS、U、Q、Yの4個あり、このうちTとQとの間の傾きは0.04となる。

また、ある点から他の点を見るとき、他の点とは東西方向又は南北方向に位置する図中の格子上の点のみを指すものとする。例えば、Tから見た他の点は、東西方向にV、S、U、W、南北方向にはX、Q、Yの合計7個あるが、図IIの断面図のように、TからUは目視できるが、Wは目視できない。

これらから確実にいえることとして最も妥当なのはどれか。  
ただし、地球の丸みは考えないものとする。

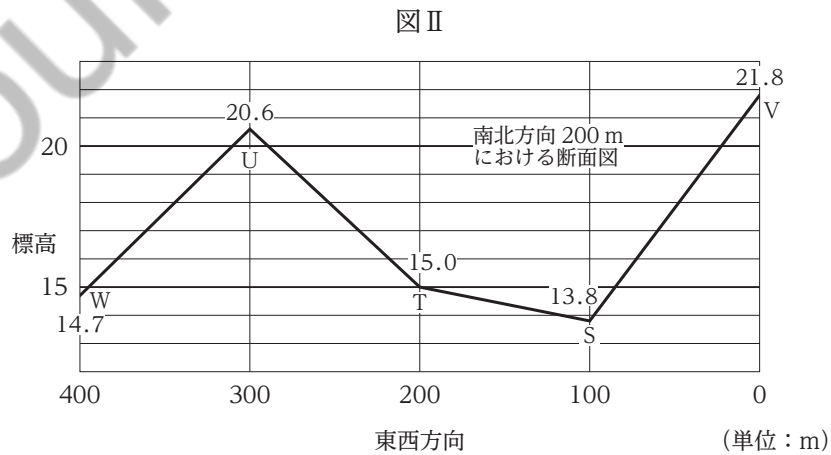
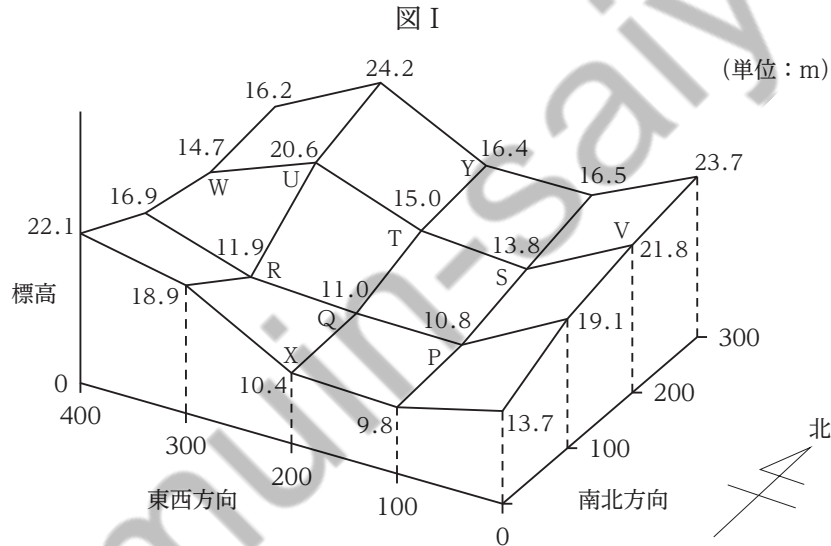

1. 傾きの大きいものの上位3個についてみると、南北方向より東西方向の傾きの方が個数が多い。
2. 最も大きい傾きは、最も小さい傾きの30倍より小さい。
3. 標高の上位10個の点と下位10個の点が、標高が一定の水平な平面によって上下に分けられるとき、その水平な平面の標高は16 m未満である。
4. 図の地形の縁にない6個の点P, Q, R, S, T, Uのうち、隣接する4個の点全てより標高が高い点は、1個である。
5. 点Rから目視できる他の点は、5個だけである。

Koumujin-saiyo.jp

【No. 21】 不等式 $|5x - 4| < |2x + 1|$ の解として正しいのはどれか。

1.  $-\frac{4}{3} < x < -\frac{1}{2}$

2.  $-\frac{1}{4} < x < \frac{4}{5}$

3.  $\frac{2}{5} < x < \frac{10}{7}$

4.  $\frac{3}{7} < x < \frac{5}{3}$

5.  $\frac{2}{3} < x < \frac{13}{6}$

koumujin-saiyo.jp

【No. 22】 熱とエネルギーに関する記述A～Eのうち、妥当なもののみを挙げているのはどれか。

A：物体の構成粒子は熱運動による運動エネルギーを持っており、この運動エネルギーの総和を、物体の内部エネルギーという。物体の内部エネルギーの変化は、物体が外部に放出する熱量と、物体が外部にする仕事の和に等しい。

B：低温の熱源から熱を吸収し、その一部を外部にする仕事に変換して、残りの熱を高温の熱源に放出する装置を熱機関という。低温の熱源から吸収した熱量のうち、仕事に変換する割合を熱効率といい、熱効率は最大で1をとる。

C：物体の温度を1Kだけ上昇させるのに必要な熱量を、その物体の熱容量という。熱容量は、物体の材質などによって異なるが、物体の質量にはよらない。また、熱容量の大きい物体ほど、同じ熱量を加えたときに温まりやすい。

D：原子の熱運動は温度を下げていくと小さくなっていき、熱エネルギーが最低となるときの温度を絶対零度という。絶対零度はセルシウス温度(セ氏温度)では約 $-273^{\circ}\text{C}$ であり、これを0としてセ氏温度と同じ目盛りの間隔を持つ温度を絶対温度という。単位にはケルビン(K)が用いられる。

E：物質に熱を加えても、融点で物質の状態が固体から液体に、沸点で液体から気体に変化している間は、物質の温度は上昇しない。これは、物質の構成粒子どうしの結合を弱めたり、切り離したりするのに熱が使われるためである。

1. A, B
2. A, C
3. B, D
4. C, E
5. D, E

【No. 23】 物質と化学結合に関する記述として最も妥当なのはどれか。

1. イオン結合でできている結晶をイオン結晶という。一般的に、イオン結晶の固体は電気を通すが、イオン結晶を融解したり水溶液にしたりすると電気を通さない。
2. 金属結晶において、金属原子の価電子は、自由電子として原子間を自由に動くことができる。この自由電子による金属原子間の結合を金属結合という。
3. 共有結合は、非金属原子どうしが、電子対を出すことで対電子が生じて、原子間で結合するものである。C<sub>6</sub>H<sub>6</sub> や CH<sub>3</sub>COOH は共有結合を持ち、常温では無色・無臭の液体である。
4. 共有結合のうち、二重結合や三重結合を有する原子間の結合を配位結合という。NH<sub>3</sub> や CO<sub>2</sub> はその例であり、いずれも無極性分子である。
5. 水素原子を仲立ちとした分子間の結びつきを水素結合という。H<sub>2</sub>O や H<sub>2</sub>S はその例であり、分子量が同じ程度の水素結合をしていない分子に比べて、沸点や融点が低い。

【No. 24】 ヒトの体内におけるタンパク質に関する記述として最も妥当なのはどれか。

1. 生体内で働くタンパク質には、軟骨の構成成分であり組織の構造を保つコラーゲンや、筋肉の構成成分であるアクチンやミオシンなどがある。
2. タンパク質は、10種類のアミノ酸から構成されている。このうち、体内で十分な量が合成でき、生命活動に必要不可欠な役割を担うアミノ酸を必須アミノ酸という。
3. タンパク質は、胃で働く酵素であるアミラーゼや、腸で働く酵素であるリパーゼによって分解され、エネルギー源として利用される。
4. タンパク質の分解により有害な尿酸が発生するが、肝臓で毒性の少ないアンモニアに変換される。
5. タンパク質は、腎臓の糸球体を通過し、尿が排泄されるまでの間に、フィブリンの作用で再吸収される。

【No. 25】 海洋の構造と海水の運動に関する記述A～Eのうち、妥当なもののみを挙げているのはどれか。

A：海水には、塩化ナトリウムや塩化マグネシウムなどの塩類が溶けており、海水は弱酸性になっている。海水の塩分は、海水1 kgに含まれる塩類の質量で表され、海水全体の平均で約350 gである。

B：海水は、一般に、水温の鉛直分布により、表面から表層混合層、水温躍層、深層の3層に分けられる。水温躍層では、深さと共に水温が急激に低下し、熱を高温の表層混合層から低温の深層へ伝えている。

C：海流は、海上を吹く風により発生し、その向きや強さは地球の自転や地形の効果によって決まる。太平洋とインド洋の両半球には海流による水平方向の大循環があり、その向きは北半球では反時計回り、南半球では時計回りである。

D：北極付近や北太平洋では、気温が低く表層の海水が凍ることで、周囲の海水は塩分が減少して密度が大きくなる。この海水が深層まで沈み込んで深層内を移動し、南極付近や北大西洋で表層まで上昇することによって鉛直方向の大循環が形成される。

E：赤道太平洋東部の海面水温が、平年より高くなる状態が半年以上続くことがあり、エルニーニョ現象として知られている。エルニーニョ現象が発生すると、日本付近は冷夏・暖冬となる傾向がある。

1. A, D
2. A, E
3. B, C
4. B, E
5. C, D



【No. 26】 中世ヨーロッパに関する記述として最も妥当なのはどれか。

1. 4世紀、ローマ人はアジア系遊牧民のノルマン人に圧迫され、フランク王国の領内に移動を始め、その混乱の中で東ローマ帝国は滅亡した。
2. 9世紀、ローマ教皇は、権力闘争により西ローマ皇帝と対立すると、プロイセンに接近して西ローマ帝国を滅ぼし、フリードリヒ2世に帝冠を授けて神聖ローマ帝国を建国させた。
3. 10世紀、ペストの大流行により農業生産は停滞し、それまで盛んであった遠隔地商業は行われなくなり、商業都市はその人口を賄うことができなくなったため衰退した。
4. 11世紀、イスラーム勢力の圧迫を受けたビザンツ皇帝がローマ教皇に救援を求めると、教皇は聖地奪回を目指す十字軍を提唱し、最初の遠征でエルサレム(エルサレム)を奪回した。
5. 12世紀、小国家が多数存在していたイタリア半島では、イスラーム勢力に対するローマ教皇勢力によるレコンキスタ(国土回復運動)が進んだ結果、イタリア王国が成立した。

【No. 27】 インドの歴史に関する記述A～Dのうち、妥当なもののみを挙げているのはどれか。

- A：ガウタマ＝シッダールタは、この世の苦悩を乗り越えるための道を説き、仏教を始めた。仏教は、バラモンの権威や厳しい身分制度であるヴァルナ制度を否定した。
- B：19世紀、英国の植民地支配に対し、インド人傭兵らが太平天国の乱を起こした。しかし、これは英国によって鎮圧され、エリザベス女王を皇帝とするムガル帝国が成立した。
- C：20世紀、英国はローラット法を制定するなど、インドへの弾圧を強化した。これに対し、国民会議派の指導者ガンディーは、非暴力・不服従運動を展開して対抗した。
- D：20世紀、インドのネルー首相は、パキスタンのナセル首相と共にマーシャル＝プランを発表し、資本主義国の結束を図った。これは中国の反発を招き、中国との対立が激化した。

1. A, B
2. A, C
3. B, C
4. B, D
5. C, D

【No. 28】 江戸時代の経済や貿易に関する記述として最も妥当なのはどれか。

1. 徳川家康は、日本商船に海外渡航を許可する朱印状を与え、東南アジアなどとの朱印船貿易を奨励した。朱印船貿易が盛んになると、各地の日本町が栄えた。
2. 徳川吉宗は、城下町の経済活動を盛んにするため、座の特権を保護する楽市令を出した。また、宿駅や伝馬の交通制度を整えるとともに関銭を徴収するための関所を新たに設けた。
3. 徳川慶喜は、スペインやポルトガルとの南蛮貿易を開始したが、多量の金貨が海外に流出したことにより物価が高騰したため、万延小判を大量に鑄造し、物価を安定させた。
4. 水野忠邦は、自由貿易の促進を図り、生糸、雑穀などの5品の横浜直送を認める五品江戸廻送令を出したが、輸入超過となったため、撤回した。
5. 井伊直弼は、糸割符仲間と呼ばれる商人らに対し、分業による加工生産を行う問屋制家内工業や、原料・道具を生産者に貸与する工場制手工業(マニュファクチュア)を奨励した。

【No. 29】 ケッペンの気候区分等に関する記述として最も妥当なのはどれか。

1. 赤道周辺に位置し、気温の日較差が年較差よりも小さい地域を熱帯という。また、この地域に分布する、ラトソルと呼ばれる黒色の土壌には養分が多く含まれる。
2. 年間の降水量より蒸発量の方が多い地域を乾燥帯といい、その面積は世界の陸地の10分の1を占める。その最も乾燥した地域は砂漠となり、まれに雨が降ると、普段は水が流れていないオアシスに水が集中して流れる。
3. 夏は乾燥し、冬に雨が深い地中海性気候は、地中海沿岸などに分布する。この地域では、夏の乾燥に強いオリーブなどの果樹栽培や、冬の降水を活用した小麦栽培などが行われている。
4. 冬は長く厳しいが、夏は比較的温暖で、気温の年較差が大きい地域を冷帯(亜寒帯)といい、南半球に広く分布している。冷帯湿潤気候の地域の低緯度側は、夏の期間が短く農業には適さない。
5. 一年中0℃以下の温度に保たれる厚さ1 km以上の大地を永久凍土という。永久凍土は、アラスカやフィンランドなどの氷雪気候に位置する地域にのみ分布している。

【No. 30】 次のA～Dは、BRICSと呼ばれる国々に関する記述であるが、これらの記述と国名の組合せとして最も妥当なのはどれか。

A：100以上の民族から成る多民族国家である。肥沃な土壌であるチェルノーゼムが広がっており、大型機械を用いた小麦の大規模な生産が行われている。また、原油・天然ガスなどの資源が豊富であり、これらの輸出によって経済が支えられている。

B：高収量品種導入を中心とした農業開発戦略である緑の革命が進められ、1970年代には食料穀物の自給を達成した。工業では、1990年代に本格的な経済開放体制に入り、ソフトウェア産業が成長している。他方、人口爆発が起きており、食料や住宅、学校などの不足が生じている地域もある。

C：バイオエタノールの原料としても使用されるサトウキビの世界最大の生産国であるほか、大豆の栽培面積が増加している。また、自動車や航空機などの製造業は重要な輸出産業となっており、大規模な鉄山がある。

D：東部は季節風(モンスーン)の影響を受けるため、夏は降水量が多く、蒸し暑い。砂漠が分布する内陸部は一年を通じて乾燥し、南西部の高原地帯は標高が高く夏が短い。また、深刻な地域格差に対し「西部大開発」を打ち出し、重点的な開発政策を進めている。

	A	B	C	D
1.	インド	ブラジル	ロシア	南アフリカ
2.	インド	中国	ブラジル	南アフリカ
3.	ロシア	インド	ブラジル	中国
4.	ロシア	中国	ブラジル	インド
5.	南アフリカ	インド	ロシア	中国

【No. 31】 次のA～Eの文のうち、下線部の漢字の使い方が妥当なもののみを挙げているのはどれか。

- A：漸定的な予算が組まれた。
- B：未象有の事件が起こった。
- C：それは理不尽な申入れである。
- D：生半可な知識では理解できない。
- E：既制品のカタログを取り寄せた。

- 1. A, B
- 2. A, C
- 3. B, E
- 4. C, D
- 5. D, E

【No. 32】 次のA～Eの四字熟語のうち、その意味が妥当なもののみを挙げているのはどれか。

- A：愆無礼 …… おごり高ぶって、人に従おうとしないこと。
- B：草廬三顧 …… 慎み深く、小さなことまでよく気を配ること。
- C：跳梁跋扈 …… 悪人などがわがもの顔にのさばること。
- D：千古不易 …… 友情に厚く、旧友を想うこと。
- E：明朗闊達 …… 明るく朗らかで、細かいことにこだわらないこと。

- 1. A, D
- 2. A, E
- 3. B, C
- 4. B, D
- 5. C, E

【No. 33】 次のア, イ, ウに当てはまる語の組合せとして最も妥当なのはどれか。

- The climate of this country is like ア of Japan.
- He is a child and should be treated as イ.
- “Hello! ウ is Clare speaking.”

- |    | ア     | イ    | ウ    |
|----|-------|------|------|
| 1. | that  | such | This |
| 2. | that  | such | It   |
| 3. | that  | like | It   |
| 4. | which | such | It   |
| 5. | which | like | This |

【No. 34】 次のうち, 下線部が文法的に正しい英文として最も妥当なのはどれか。

1. If we have known her phone number, we would call her up.
2. I should ask my friend's advice about the book before I bought it.
3. The next morning she woke and see the tulips in bloom.
4. I did not see her for more than three years, but I recognized her at once.
5. He will have lived in Tokyo for ten years next month.

【No. 35】 日本国憲法において、「自由権」、「社会権」、「参政権」などが定められている。次のA～Eのうち、「自由権」として妥当なもののみを全て挙げているのはどれか。

- A：不当に人権を侵害された者が、救済を求めて裁判を受ける権利
- B：自己に不利益な供述を拒否できる権利
- C：すべて選挙において、秘密投票を保障される権利
- D：公務員を選定・罷免する権利
- E：国や地方公共団体に、施策について希望を述べる権利

- 1. A, C, E
- 2. A, E
- 3. B
- 4. B, C, D
- 5. D

【No. 36】 我が国の司法に関する記述として最も妥当なのはどれか。

- 1. 我が国の裁判所は、最高裁判所と下級裁判所で構成されており、さらに、後者は高等裁判所・地方裁判所・簡易裁判所・行政裁判所に分けられる。
- 2. 最高裁判所の裁判官は、国民審査において有効投票の過半数が罷免を可とする場合に罷免されるが、これまでにこの制度で罷免された裁判官は2021年8月現在一人もいない。
- 3. 公正な裁判を行うために、訴えの内容によっては、特別裁判所を設置することが認められており、行政機関が最終的な裁判を行う場合もある。
- 4. 法律や国家権力の行使が憲法に合致しているかを審査する違憲審査権は、最高裁判所のみが有しており、この違憲審査権は、法律のみならず、命令や規則などにも及ぶ。
- 5. 我が国の刑事裁判は、三審制を原則としており、全ての事案について最高裁判所の判決が下されるまでは、刑が確定しない。

【No. 37】 我が国の金融に関する記述として最も妥当なのはどれか。

1. 我が国の定期性預金金利は、2008年のリーマン・ショックを受けて金融の規制強化が進み、現在ではどの金融機関においても同一の金利が決められている。
2. 金融には、貸し手が借り手の発行する株式や社債などと交換に、直接借り手に資金を提供する直接金融と、貸し手と借り手との間に銀行などの金融機関が介在する間接金融がある。
3. 我が国の通貨制度は、金を通貨の価値の基準とするものである。このため、通貨の発行量は国が有する金の保有量によって決められている。
4. 銀行は、様々な企業から融資の依頼が入るように、銀行の信用に関わる情報を企業に対して広く提供している。これを、銀行の信用創造という。
5. 我が国の中央銀行である日本銀行(日銀)は、政府が行う財政政策と連携して機動的な金融政策を策定する必要がある。そのため、日銀の基本方針や政策金利は、財務大臣が決定する。

【No. 38】 次は国際収支に関する記述であるが、A～Dに当てはまるものの組合せとして最も妥当なのはどれか。

国際収支は、経常収支、 収支、資本移転等収支に大別される。

経常収支は、財の輸出入による貿易収支や、運輸・通信などに関する  収支などに分類される。

収支は、証券投資や企業の設立などに伴う資本の移動や、外貨準備の増減から成る。

また、資本移転等収支は、社会資本への無償資金援助などを示す収支である。

日本の国際収支を貿易収支についてみると、かつては日米貿易摩擦を引き起こすほどの  であった。しかし、東日本大震災や円高の影響による輸出の減少などから、2011～2015年は毎年  となった。

	A	B	C	D
1. 貨幣		サービス	赤字	黒字
2. 貨幣		第一次所得	黒字	赤字
3. 金融		サービス	赤字	黒字
4. 金融		サービス	黒字	赤字
5. 金融		第一次所得	赤字	黒字

【No. 39】 安全保障等に関する記述として最も妥当なのはどれか。

1. 国家は、領土、人権、国民の三つの要素から成り、対外的に独立した政府を持つ。冷戦終結後に締結されたマーストリヒト条約において、領土内で国民が自決権を持つことが確認された。
2. 国際法とは、国際司法裁判所や国際刑事裁判所が規定した、国内法に優先し強い拘束力を持つ規則のことであり、国家間の慣行の積み重ねの結果である慣習法を成文化したものである。
3. 勢力均衡政策とは、各国が平等に独立した主権を持つことを互いに認め合うことによって勢力を均衡させ、戦争の発生を防止するものであり、ブレトンウッズ協定により確認された。
4. 集団安全保障とは、社会体制等が異なることで対立する大国を頂点とした陣営に多くの国を組み込むことで、大国どうしが直接戦火を交えるような大規模な戦争を防止するものである。
5. 国際連合(国連)の平和維持活動(PKO)とは、国連憲章に明文規定のない中立的で非強制的な活動であり、停戦監視団や平和維持軍等に加えて文民の保護等の活動も行っている。

【No. 40】 次のA、B、Cは、我が国の思想に関する記述であるが、これらの記述と人物名の組合せとして最も妥当なのはどれか。

A：修行を重視し、ひたすら坐禅に徹せよと説いた(只管打坐)。また、修行によって悟りが得られるのではなく、修行と証(悟り)は一つである(修証一等)であると考えた。

B：人倫の道の根源は人を愛し敬う孝であるとし、孝を道德の基本においた。さらに孝は時・処・位に応じて行われるべきであるとした。晩年は陽明学の考え方を取り入れ、人が生まれながらにもつ良知の発揮の実践(知行合一)を説いた。

C：二つのJ(イエスと日本)を愛し、生涯を捧げる決意をした。人間は神の前で独立した人格であることを重視し、教会や儀式に重きをおかず、聖書の言葉をよりどころとする無教会主義を唱えた。

- |    | A  | B    | C     |
|----|----|------|-------|
| 1. | 道元 | 中江藤樹 | 内村鑑三  |
| 2. | 道元 | 林羅山  | 新渡戸稲造 |
| 3. | 道元 | 林羅山  | 内村鑑三  |
| 4. | 法然 | 中江藤樹 | 新渡戸稲造 |
| 5. | 法然 | 林羅山  | 内村鑑三  |



## 2021年度基礎能力試験の正答

問題	正解番号	問題	正解番号
No.1	4	No.21	4
No.2	2	No.22	5
No.3	3	No.23	2
No.4	1	No.24	1
No.5	4	No.25	4
No.6	5	No.26	4
No.7	5	No.27	2
No.8	3	No.28	1
No.9	2	No.29	3
No.10	3	No.30	3
No.11	3	No.31	4
No.12	1	No.32	5
No.13	2	No.33	1
No.14	3	No.34	5
No.15	4	No.35	3
No.16	1	No.36	2
No.17	2	No.37	2
No.18	4	No.38	4
No.19	5	No.39	5
No.20	1	No.40	1